

Modèle PCL

Le meilleur rapport poids / capacité de sa catégorie !

Le + produit

- + Manœuvrable par une seule personne
- + Repliable sans outil
- + Encombrement limité dans les véhicules
- + Robuste et stable, idéale pour le chantier



Plieuses disponibles en 1m et 1.27m

PCL1020A présentée avec options
accessoire à boudiner Ø 13 mm
et système de coupe



Caractéristiques PCL

YouTube

Vidéo disponible sur la chaîne
"JOUANEL Industrie"

	PCL1020A	PCL1270A
Longueur utile de pliage (mm)	1 020	1270
Capacité zinc (mm)	0,8	0,8
Capacité acier S235JR (mm)	0,6	0,6
Ouverture de pince (mm)	60	60
Système de coupe en option	oui	oui
Accessoire à boudiner en option	oui	oui
Dimensions (mm) - hors pieds	1 200 x 300 x 150	1 450 x 300 x 170
Poids net (kg) - avec pieds	39	53

largeur de pli = 15 fois l'épaisseur



Schéma des dégagements latéraux
Gauche/Droit

Equipement standard

- Tablier étroit 15 mm
- Angle de pliage maxi de 143°
- Pieds repliables et démontables ⁴
- Serrage de la pince par excentrique

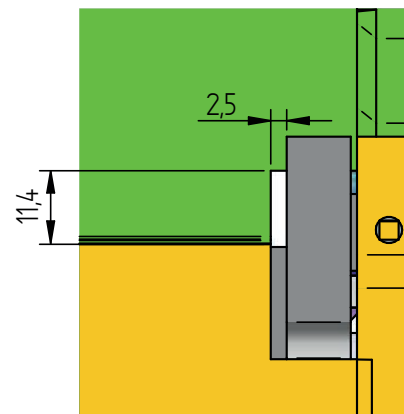
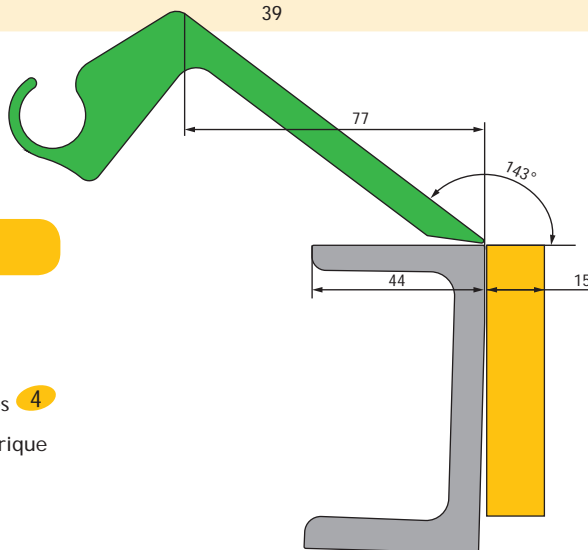

Equipements optionnels, page suivante



JOUANEL Industrie

Concepteur-Fabricant français de machines pour le travail de la tôle fine depuis 1948
www.jouanel.com • e-mail : info@jouanel.com • Tél : +33 2 47 65 40 67

i Equipements optionnels - Modèle PCL

Accessoires de coupe

- Rail de guidage **1** pour couteau à molettes

Réf. RCL1020B pour Réf. PCL1020A
 Réf. RCL1270B pour Réf. PCL1270A

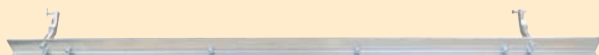

- Couteau à molettes **2** - Réf. CCM :

Corps en aluminium maniable et robuste
 Molettes en acier traité pour une meilleure longévité
 Guidage sur rail et 2 poignées de maintien garantissant une précision de coupe
 Capacité 0,8 mm zinc, acier 0,63 mm
 (le CCM s'utilise obligatoirement avec un rail de guidage)



Accessoire à boudiner Ø 13 mm, Réf. BAL1020MAN **3**

Capacité zinc 0,65 mm Réf. BAL1020MAN uniquement pour Réf. PCL1020A.

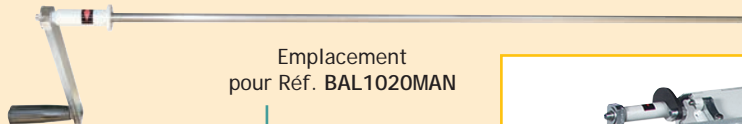

Emplacement pour Réf. BAL1020MAN

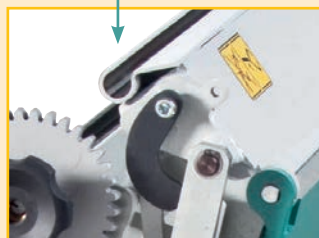

Accessoire à boudiner démultiplié Ø 14, 16 et 18 mm, type ABH **5**

Pour plieuse longueur 1 M - PCL1020A : Réf. ABH14-1020, ABH16-1020, ABH18-1020
 Pour plieuse longueur 1,27 M - PCL1270A : Réf. ABH14-1300, ABH16-1300, ABH18-1300
 (préciser le Ø à la commande)

Capacité zinc ou cuivre (mm)	PCL1020A	PCL1270A
Baguette de Ø 14 (forme un boudin de Ø ext. 16 mm)	0,80	0,70
Baguette de Ø 16 (forme un boudin de Ø ext. 18 mm)	1	0,80
Baguette de Ø 18 (forme un boudin de Ø ext. 20 mm)	1	1

